

施工説明書

オキシーテックポンプセット C50PT010

この度はオキシーテックポンプセットをご購入頂きありがとうございます。
ご使用の前に本書をよく読み、注意事項を守りご使用下さい。
また、本書は大切に保管しておいて下さい。
万一不具合、不明な点がございましたら、下記までお問合せ下さい。

—— 目次 ——

1:注意事項

2:仕様、梱包内容

3:施工手順

設置工事担当者様へ

- ホース、ポンプなどはセットに含まれている指定の物をご使用下さい。
- 本書は、接続設置手順の説明書です、ポンプ本体は別紙説明書をご参照下さい。
- 設置完了後、本書は施主様(日常ご使用になる方)へお渡し下さい。
よろしくお願ひ致します。

1:注意事項



注意事項を守らない場合には、怪我をしたり、製品が損傷する場合があります。

- 本製品は水景観賞用の資材です。本来とは異なる用途に使用しないで下さい。
- 製品は火気等の発火物から離れた所で保管、取り付けをして下さい。
- 取付前に、部品の破損や不足が無いか確認して下さい。
- ポンプなどの電気機器の注意事項は別途専用説明書を参照して下さい。
- メンテナンスが出来る様に考慮した上で、取り付けを行って下さい。
- 本製品のエアリングプレートは経年で汚れなどが付着します、定期的に清掃を行って下さい。

2:仕様、梱包内容

オキシテック本体

重量:約2.0kg

最大圧力:40kPa

使用水温:4°C~35°C

設置水深:400mm以上必要

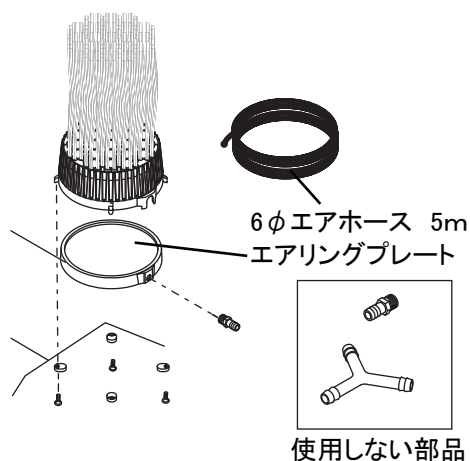

ディフューザーポンプ

重量:約4.5kg

消費電力:25W

作動圧力:20kPa

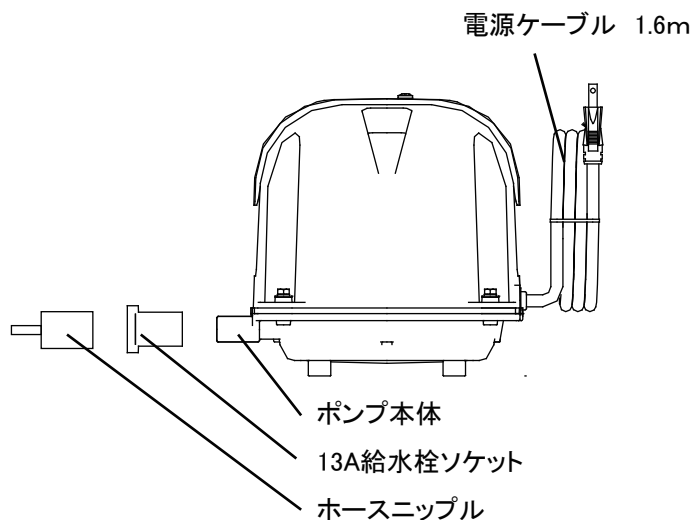

3: 施工手順①

1: 取付前の準備をします。

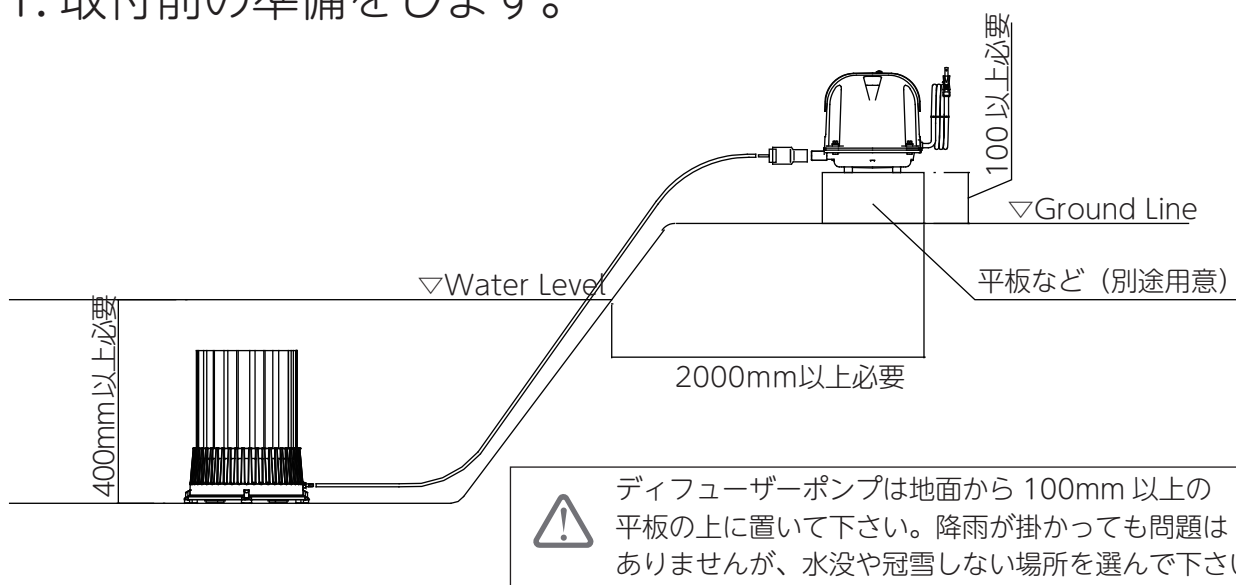

1: 取付前の準備をします。

